

WILUX System

PLS31xx UE

Spenden Umeck mit Anrolleinheit

Swissness - Entwicklung und Herstellung in der Schweiz

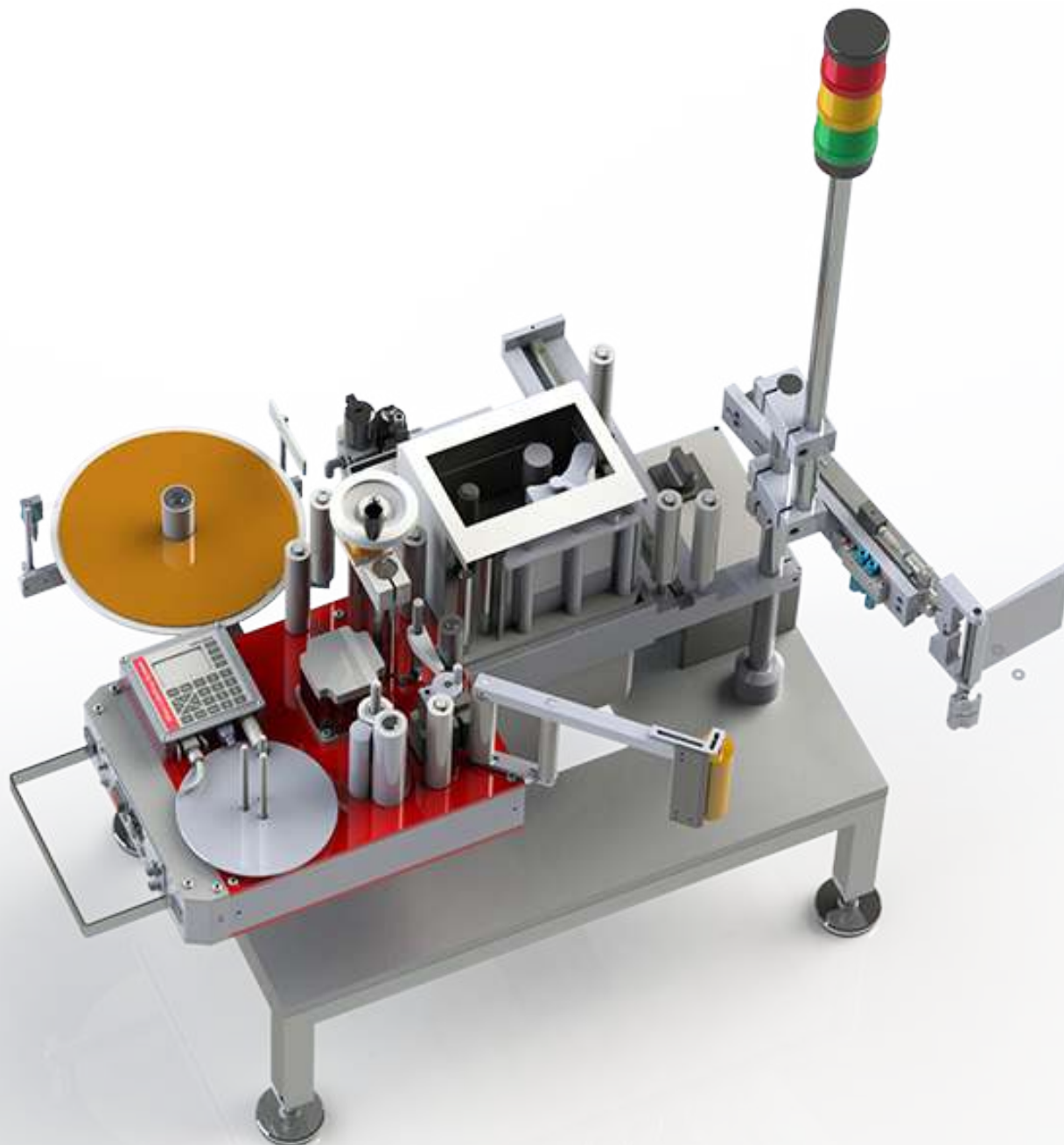

WILUX PRINT AG
Unterfeldstrasse 5
CH-8340 Hinwil

Tel.: +41 (0)55 253 24 24
Fax: +41 (0)55 253 24 25

mail@wilux.ch
www.wilux.ch
www.labellingshop.com



wilux print
Ihr Partner für Etikettier- und Kennzeichnungslösungen

Etikettiersysteme, ausgestattet mit Inline-Thermotransferdrucker

Mit dem WILUX System PLS31xx UE, ausgestattet mit einem **Inline-Thermotransferdrucker**, können Versandkartons oder ähnliche Produkte mit Leichtigkeit stirnseitig/seitlich wie auch rückseitig/seitlich im Durchlauf oder im Stillstand ausgezeichnet werden.

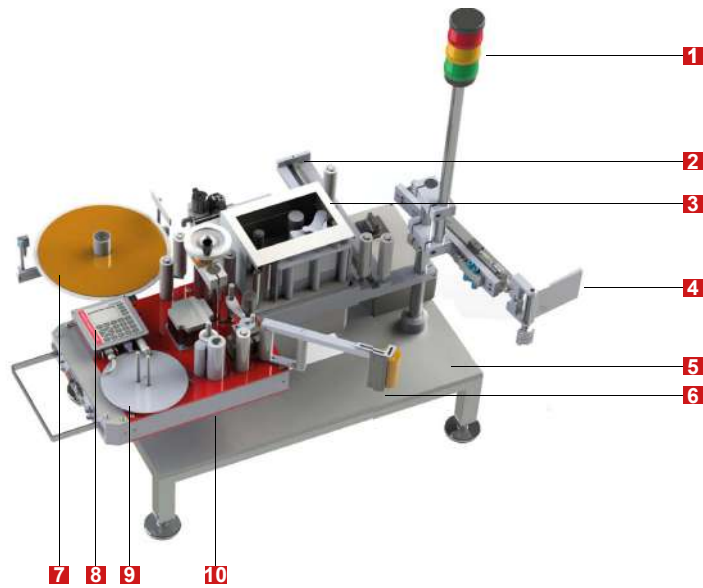

Etikettierkopf WLS-II (WILUX Labelling System)

1	Meldeleuchte
2	Schlaufenpendel
3	Thermotransferdrucker
4	Anrolleinheit Umeck
5	Grundgestell
6	Spendekante
7	Etikettenrollen-Ø: max. 360mm
8	Bedienpanel mit intuitiver Menüführung
9	Aufwickler
10	Grundmodul in Rechts- und Linksausführung erhältlich

Ablauf der Umeck-Etikettierung

Start der Etikettierung



Seitliche Etikettierung im Durchlauf



Etikett wird mit Hilfe der Anrolleinheit umeck angeedrückt



WILUX PRINT AG
Unterfeldstrasse 5
CH-8340 Hinwil

Tel.: +41 (0)55 253 24 24
Fax: +41 (0)55 253 24 25

mail@wilux.ch
www.wilux.ch
www.labellingshop.com



wilux print
swissness
Ihr Partner für Etikettier- und Kennzeichnungslösungen

WLS-II Spender und DATAMAX A-Class Mark II

Etikettierkopf und Inline-Thermotransferdrucker



weitere technische Details
siehe Datenblatt WLS-II Spender

Anwendungsmöglichkeiten

- Bewegliche oder starre Spendeckante (auf Wunsch mit Magnet- oder Pneumatik-Unterstützung)
- Pneumatikadapter zur Etikettierung im Stillstand
- Düsenadapter für berührungsloses Aufschiessen im Durchlauf
- Seitenetikettierung und Um-Eck-Etikettierung
- Auch ohne Thermotransferdrucker erhältlich

Modelle	WLS-II 1203	WLS-II 1206	WLS-II 1706	WLS-II 2204
Etikettenbandbreite	max. 120mm	max. 120mm	max. 170mm	max. 220mm
Spendegeschwindigkeit (stufenlos regulierbar)	max. 30m/min*	max. 60m/min*	max. 60/min*	max. 40/min*
	*in Abhängigkeit der Etikettenbreite			
Elektrischer Anschluss	230 V / 50 Hz			

Modelle	A-4xxx	A-6xxx
Drucker Typ	Thermodirekt und Thermotransfer	
Ausführungen	Rechts- oder Linksausführungen erhältlich	
Druckgeschwindigkeit	50 - 304mm/sek	50 - 254mm/sek
	Abhängig vom Druckertyp sowie der Qualität des verwendeten Etikettenmaterials und Farbbandes	
Auflösung	203 - 600 dpi	203 - 300 dpi
	Abhängig vom verwendeten Druckertyp	
Druckbreite	104.0 - 105.7mm	162.6 - 167.0mm
	Abhängig vom verwendeten Druckertyp	
Drucklänge	6 - 2500mm	
Etikettenträgerbreite	25 - 118mm	50 - 170mm
Kommunikations-anschlüsse	Seriell + parallel Port, USB, Ethernet TCP/IP	



weitere technische Details
siehe Datenblatt DATAMAX A-Class Mark II

WILUX PRINT AG
Unterfeldstrasse 5
CH-8340 Hinwil

Tel.: +41 (0)55 253 24 24
Fax: +41 (0)55 253 24 25

mail@wilux.ch
www.wilux.ch
www.labellingshop.com



Etiketten

WILUX ist Experte für die Herstellung mehrfarbiger und unbedruckter Etiketten in verschiedensten Formen, Grössen und Materialien sowie für die Realisierung von hochwertigen Spezialanwendungen.

Vertrauen Sie unserer über 40-jährigen Expertise im Bereich der Etikettenherstellung. Wir sind in der Lage Ihnen für jede Produkthanforderung die passende Etikette anzubieten.



Thermotransferbänder

WILUX Thermotransferbänder sind in unterschiedlichster Qualität und in verschiedenen Farben verfügbar und können wunschgemäss auf Länge und Breite zugeschnitten werden.

Zur Vermeidung elektrostatischer Aufladung beim Druckvorgang und den damit verbundenen Schäden am Druckkopf, verwendet WILUX ausschliesslich nur qualitativ hochstehende Thermotransferbänder.



Haben Sie noch Fragen?

KONTAKTIEREN SIE UNS!

Wir beraten Sie gerne.

WILUX PRINT AG
Unterfeldstrasse 5
CH-8340 Hinwil

Tel.: +41 (0)55 253 24 24
Fax: +41 (0)55 253 24 25

mail@wilux.ch
www.wilux.ch
www.labellingshop.com

